

BENINCA®

LADY.L

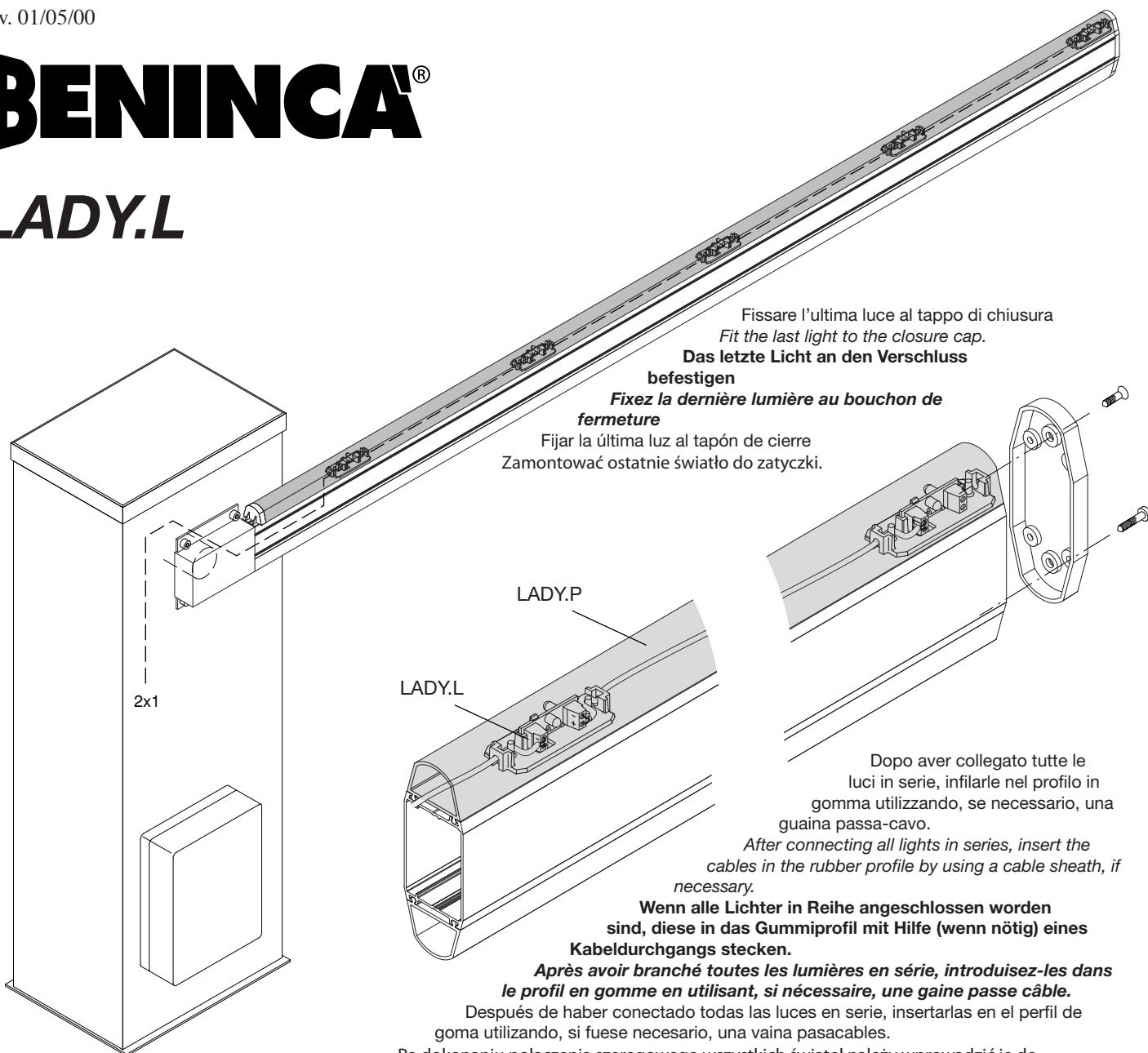

Fissare l'ultima luce al tappo di chiusura
Fit the last light to the closure cap.

Das letzte Licht an den Verschluss

befestigen

Fixez la dernière lumière au bouchon de fermeture

Fijar la última luz al tapón de cierre
Zamontować ostatnie światło do zatyczki.

Dopo aver collegato tutte le luci in serie, infilarle nel profilo in gomma utilizzando, se necessario, una guaina passa-cavo.

After connecting all lights in series, insert the cables in the rubber profile by using a cable sheath, if necessary.

Wenn alle Lichter in Reihe angeschlossen worden sind, diese in das Gummiprofil mit Hilfe (wenn nötig) eines Kabeldurchgangs stecken.

Après avoir branché toutes les lumières en série, introduisez-les dans le profil en gomme en utilisant, si nécessaire, une gaine passe câble.

Después de haber conectado todas las luces en serie, insertarlas en el perfil de goma utilizando, si fuese necesario, una vaina pasacables.

Po dokonaniu połączenia szeregowego wszystkich światel należy wprowadzić je do kształtownika gumowego, używając w razie konieczności przewłoki.

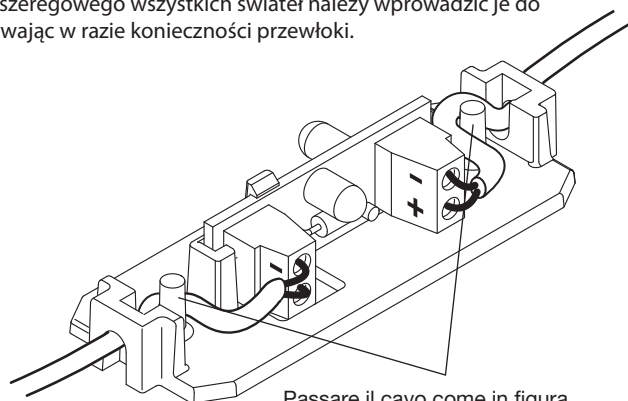

Passare il cavo come in figura
Insert the cable as shown in the figure.

Das Kabel laut Abbildung einsetzen
Passez le câble comme sur la figure

Hacer pasar el cable como mostrado en la figura

Przeciągnąć przewód tak jak pokazano na rysunku.

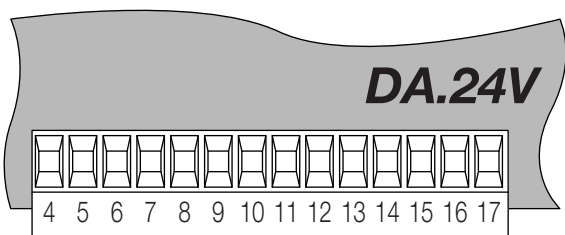

Rispettare la polarità
Keep to polarity
Polung beachten.
Respectez les polarités
Respetar la polaridad
Pamiętać o zachowaniu biegunowości.

Collegamento alla centrale DA.24V
Connection to control unit DA.24V
Anschluss an die Zentrale DA.24V
Branchement à la centrale DA.24V
Conexión con la central DA.24V
Połączenie z centralką DA V.24

